

Matematické listy Gerberta z Remeše

1. Papež Silvestr II. – vědec a filozof Gerbert

In: Marek Otisk (author); Richard Psík (author); Gerbert of Reims (other): Matematické listy Gerberta z Remeše. (Czech). Praha: Centrum Vivarium FF OU, 2014. pp. 11–38.

Persistent URL: <http://dml.cz/dmlcz/402405>

Terms of use:

- © Otisk, Marek
- © Psík, Richard
- © Matfyzpress

Institute of Mathematics of the Czech Academy of Sciences provides access to digitized documents strictly for personal use. Each copy of any part of this document must contain these *Terms of use*.



This document has been digitized, optimized for electronic delivery and stamped with digital signature within the project *DML-CZ: The Czech Digital Mathematics Library* <http://dml.cz>

ÚVOD: GERBERT A ARITMETICKÉ VĚDĚNÍ JEHO DOBY

1. Papež Silvestr II. – vědec a filozof Gerbert

*Scandit ab R. Girbertus in R. post papa viget R.
(Helgaldus Floriacensis, Epitoma vitae Roberti Regis, 911B)¹*

*Girbertus Aquitanicus monachus studio et sapientia claruit, in tantum ut ab Ottone archiepiscopus Ravennatum et postea papa Romanus daretur, et multa studia veterum philosophorum renovavit, post Boetium apud Latinos insignis habitus.
(Annales Viridunenses 992, 8)*

*... Silvester II, qui et Gerbertus, primo Remorum post Ravennatum archiepiscopus, seculari litteraturae nimium deditus, et ob hoc curioso imperatori admodum amatus, papa in ordine CXLIII ordinatus, sedit annis V...
(Herimannus Augiensis, Chronicon 1000, 118)*

*Nil abacus mathesisque tibi, Gerberte, iuvabunt.
(Chronicon S. Andreae castris Cameracensium 5, 527)*

Již dobové texty z 10.–12. století si na životní dráze Gerberta, tj. papeže Silvestra II., všímají především dvou podstatných rysů: slavné kariéry v církevní správě a značného intelektuálního věhlasu. Tato dvě hlediska následně vzala za své ústřední východisko i početná narativní literární tradice, která se dnes obvykle řadí pod souhrnné označení zvané *Gerbertova legenda*,² podle níž se znamenité vědění (včetně černé magie) a pedagogické působení staly hlavní příčinou Gerbertovy nezvykle strmé pouti po četných církevních úradech.³ Takřka stejné motivy poté v posledním půldruhém století namnoze utvářely i pokusy o ucelené výklady životního příběhu (snad až příliš) moudrého

¹ První R. označuje Remeš, druhé Ravennu a třetí Řím. Viz také např. [God], 3, s. 196; [Sig], s. 353; podobně rovněž kupř. [Ben], 2, s. 337 nebo [Ord], 1, s. 12.

² Nejslavnějšími variantami této legendy jsou dvě poměrně hodně rozdílná vyprávění z 12. století od Viléma z Malmesbury (viz [Wil], II, 167–172, s. 278–294) a Waltera Mapa (viz [Gua], IV, 11, s. 350–362). Jejich dílům předchází celá řada kratších či delších zmínek, které postupně kladly Gerberta do různých souvislostí s ďáblem či démony – viz zejména [Ben], [God], 3, s. 196 nebo [Iod], 8, c. 1552A.

³ Detailně se věnoval jednotlivým motivům a složkám této legendy, včetně jejího utváření, zejména Massimo Oldoni – viz např. [Od1], [Od2], [Od3] a [Od4]. Srov. také např. [Tu]; [Fl], s. 79–126; [Tr] ad.

papeže,⁴ který se navzdory nízkému rodinnému původu⁵ stal zásluhou své píle a nevšedních schopností spolupracovníkem nejvznešenějších osobností královských a císařských rodů.⁶ Svým důrazem na praktické využití teoretických znalostí a sugestivními učitelskými metodami formoval nejen panovníky, ale i papeže, biskupy, arcibiskupy a opaty, tedy nejvýznamnější jedince své doby.⁷

Do dnešních dnů se dochovalo poměrně velké množství informací o Gerbertově životě, avšak drtivá většina z nich pochází až z pozdější doby (od 11. století dále). Jejich interpretace je o to složitější, že řadu z nich je nutno přičíst na vrub účelově vytvářeným dehonestujícím interpretacím, jejichž cílem bylo očernit papeže Silvestra II., případně ukázat, že četné z jeho aktivit nebyly v dalším vývoji středověké křesťanské společnosti těmi žádoucími, což z dochovaných dat umožňuje v řadě případů podat zcela protikladné výklady při pokusu o rekonstrukci Gerbertových životních osudů. Jen tu a tam je možno předpokládat, že některé dobové prameny (kupř. diplomatický materiál, akta z koncilů, jichž se Gerbert účastnil,⁸ resp. kronikářské dílo Gerbertova spolupracovníka, byt' patrně – zvláště v pozdější době – také kritika, Richera z Remeše,⁹ či Gerbertem pečlivě shromažďovaná vlastní korespondence¹⁰ nebo jeho papežské písemnosti¹¹) by mohly mít pro výklad Gerbertova životního příběhu větší relevanci, než je tomu v pozdějších, legendou inspirovaných a za jiným účelem psaných, textech.

1.1 Student

O Gerbertově původu a prvních letech života se toho příliš nedochovalo, navíc i zde jsou k dispozici protikladné informace. O jeho rodině nemáme prakticky žádné zprávy,¹² pouze na základě zprávy z kroniky aurillackého kláštera sv. Geralda se většinou usuzuje, že Gerbert byl svobodného, i když prostého původu.¹³ Řada zdrojů zmiňuje Gerbertovy akvitánské kořeny,¹⁴ pročež se předpokládá, že se narodil v kraji Auvergne, možná přímo v Aurillacu, k čemuž se

⁴ Srov. např. [Pc], s. 21–41; [Fl], s. 71–75 ad.

⁵ Blíže viz např. [P-L3] nebo [Da1].

⁶ Viz např. [GeOl], s. xvii–cxxxiv; [Bü]; [Lu]; [Sß]; [Ei]; [Le]; [Ri2]; [Fl], s. 11–75; [Br] ad.

⁷ Blíže viz např. [Lg], s. 40–94.

⁸ Viz kupř. [O2D]; [O3D]; [O3C]; [ACC]; [ACM]; [ACR] ad.

⁹ [Rch], zejména III, 43–65, s. 191–205, resp. IV, 50–101, s. 263–301.

¹⁰ [GeEW], starší edice viz zejména [GeOl], s. 3–154 a [GeEH]. Na anglický překlad viz [GeEE], s. 35–302; na francouzský viz [GeEC], na italský viz [GeER].

¹¹ [GeED]; resp. [GeOl], s. 155–172; srov. také [GeEE], s. 305–371.

¹² Jméno jeho otce (Agilbertus) se objevuje až v pozdějších textech. Srov. např. [Ri2], s. 17; [Od5], s. 117; [P-L3], s. 3–17.

¹³ Blíže viz např. [La], s. 24; [Da1], s. 509.

¹⁴ Kupř. [Rch], III, 43, s. 191; [Ade], III, 31, c. 49A.



Obr. 1 – Socha Gerberta/papeže Silvestra II. v Aurillacu

tamní představitelé aktivně hlásí.¹⁵ Jako nepravděpodobná může být označena zpráva Waltera Mapa, že Gerbert byl velmi urozeného původu a pocházel z Burgundska.¹⁶ Podobně nejasná jsou možná data Gerbertova narození – podle nepřímých indicií¹⁷ se předpokládá, že se tak stalo nedlouho před polovinou 10. století, nejčastěji se hovoří o letech vymezených roky 938 a 950.¹⁸

Zdá se, že ještě jako dítě se Gerbert ocitl v klášteře sv. Geralda v Aurillacu,¹⁹ kde se mu pod vedením opata Geralda a především učitele Rajmunda z Lavauru²⁰ dostalo prvního vzdělání. Vedle základů čtení, psaní a latinského jazyka, který Gerbert ovládl na dobově výborné úrovni,²¹ získal patrně značnou erudici v prvních třech svobodných uměních (*trivium*) a také se důkladněji seznámil s patristickou a latinsky psanou antickou literaturou.²² Gerbert se ukázal jako pilný a nadaný student, což mu pomohlo k nastoupení zřejmě rozhodující cesty, která zásadním způsobem ovlivnila jeho další životní pouť. Roku 967 se v aurillackém klášteře zastavil při svém návratu do Katalánska barcelonský hrabě Borrell II., který přijal Gerberta do své družiny, čímž mu umožnil cestu za studiem na Pyrenejský poloostrov.²³

Důvodů pro Gerbertovu cestu do barcelonského hrabství mohlo být více a ve středověkých pramenech se jich objevuje poměrně hodně. Vilém z Malmesbury uvádí dva základní: Příčinou Gerbertova údajného útěku z kláštera prý byla znuděnost či neschopnost žít mnišským způsobem života a poté jako důležitější motiv přidává nezřízenou touhu po vědění všeho druhu, tedy Gerbertovu osobní ambici a egoistickou žádostivost po určitých užitečných poznacích.²⁴ Zájem o nabytí moudrosti, ovšem bez negativního vyznění, zmiňuje jako hlavní příčinu Gerbertovy cesty rovněž historický text Adémara

¹⁵ V předminulém století byla v centru Aurillacu vztyčena Gerbertova socha, na jejímž podstavci stojí: „*A Gerbert Sylvestre II. / premier pape français / mort a Rome en 1003 / L’Auvergne sa patrie.*“ Srov. také [GeEE], s. 3.

¹⁶ [Gua], IV, 11, s. 350.

¹⁷ [Rch], III, 43, s. 191; [GeEW], 179, s. 207.

¹⁸ Viz např. [Da2], s. 456; [Fl], s. 11 a mnoho dalších.

¹⁹ Vilém z Malmesbury uvádí klášter ve Fleury, což je však takřka nemožné a patrně se jednalo o Vilémovu snahu ukázat, že Gerbert byl od počátku spojen se slovnitým klášteřem, který byl proslaven důrazem na vzdělání – viz [Wil], II, 167, s. 280. Podobně později např. Martin z Opavy – [Mar], s. 432.

²⁰ Na tohoto učitele Gerbert ještě o mnoho let později s velkou úctou vzpomíná jako na hlavní zdroj svých znalostí – [GeEW], 194, s. 236; srov. také 16, s. 39; 45, s. 74–75; 91–92, s. 119–122.

²¹ Srov. výklad [Br], s. 34–38.

²² Blíže viz např. [Ri2], s. 21; [Dm]; [Da2], s. 459; srov. dále [GeEH], 217, s. 203–230 či [GeOl], 193, s. 108–128. Rozbor Gerbertovy znalosti latinské (příp. řecké přeložené do latiny) antické literatury na základě Gerbertovy kolekce dopisů (tedy i z pozdější doby) nabízí [Pa].

²³ Trvalý vliv katalánského pobytu na Gerbertovo smýšlení popisuje např. [Si5].

²⁴ [Wil], II, 167, s. 280.

z Chabannes.²⁵ Nejkonkrétnější je v tomto ohledu Richer z Remese, když napsal, že Gerbert jel za biskupem Hattonem z Vicu, aby nedaleko Barcelony studoval matematická umění.²⁶

Nedá se očekávat, že by Gerbert pobýval v Córdobě, jak uvádí Adémar,²⁷ přesto se tříletý Gerbertův pobyt na Pyrenejském poloostrově a zejména možnost získání „nebezpečné saracénské moudrosti“ staly lákavým podnětem pro rozvíjení různých příběhů tzv. *Gerbertovy legendy*. Tak např. Vilém z Malmesbury sice hovoří o Gerbertově studiu *quadriviálních* umění (aritmetika, geometrie, astronomie a hudba), ale zdá se, že za důležitější považuje Gerbertovu touhu vzdělávat se v astrologii a magii, učit se nekromantskému a věšteckému umění atp. Gerbert se prý na Pyrenejském poloostrově stal výjimečným vzdělavcem, který se však neorientoval jen v respektovaných a uznávaných vědách a uměních (jako první údajně přinesl na křesťanský Západ od Saracénů abakus; s astrolábem uměl pracovat lépe než Klaudios Ptolemaios atd.), nýbrž naplno ovládl zejména magii, včetně té černé.²⁸

Vyvrcholením Gerbertovy záliby v nečistých uměních se podle Vilémova podání stala loupež velmi cenné knihy, která obsahovala znalosti veškerého vědění. Vlastníkem knihy byl jeden moudrý Saracén, u něhož se Gerbert sice vzdělával, avšak učitel nedovolil svému žáku, aby tuto knihu používal. Mladý učedník se proto rozhodl k úskoku; nejprve si získal náklonnost Saracénovy dcery, společnými silami pak otce opili, následně Gerbert knihu uzmul a prchl. Moudrý Saracén brzy poznal, že byl okraden, a vydal se zloděje stíhat. Oba v honičce užívali magických praktik, které nejprve umožnily prchajícímu zmást pronásledovatele, následně však naopak vedly k tomu, že se Gerbert ocitl na mořském pobřeží s rozčileným Saracénem v patách. Kvapně proto vyvolal ďábla, s nímž se dohodl, že za urychlený a tajemný přesun přes moře se stane jeho přísluhovačem, který bude svého nového pána věrně poslouchat.²⁹ Stále ještě mladý Gerbert se takto za Pyrenejemi stal nejen velmi moudrým mužem, ale navíc měl zajištěnu ďáblu podporu, takže se vrátil na křesťanský Západ jako zcela nová osoba. Toto legendární propojení Gerbertova pobytu na Iberském poloostrově (a tedy kooperace s muslimskou kulturou) s pevným svazkem s ďáblem, není Vilémovou literární invencí.³⁰ Malmesburský mnich

²⁵ [Ade], III, 31, c. 49A.

²⁶ [Rch], III, 43, s. 192.

²⁷ Srov. např. podrobně [Fl], s. 113–116. Martin z Opavy kupř. uvádí dokonce Seville – viz [Mar], s. 432.

²⁸ [Wil], II, 167, s. 280.

²⁹ [Wil], II, 167, s. 280–282.

³⁰ Ostatně Vilém patrně nebyl zavilým odpůrcem arabského vědění, stejně jako si zřejmě nemyslel, že by magie byla vždy škodlivá (připomíná např. krále Šalomouna – viz [Wil], II, 169, s. 286–288). Vilém považoval za nečistou především černou magii a takové vědění, které není v souladu s křesťanskými mntnostmi. Srov. např. podrobný výklad [Th], s. 168–177, resp. s. 202–214.

navázal na dřívější tradici, kterou dnes můžeme vystopovat minimálně k polemickému pojednání kardinála Benona.³¹

Jistě zajímavý a poutavý Vilémův příběh o konkrétní náplni Gerbertova studia na území současného Španělska není aktuálně možné konfrontovat s jiným průkazným zdrojem. Zmíněná Richerova noticka o studiu *mathésis* pod patronací biskupa Hattona je fakticky jediná další informace. Ostatní detaily studijního pobytu lze nepřímo odvodit především z pozdější Gerbertovy korespondence. Biskup Hatto, u něhož měl Gerbert studovat, byl sám nepochybně erudovanou osobou – spolupracoval např. s biskupem Gotharem z Girony, který jistý čas opakovaně pobýval v Córdobě a mohl vytvořit v Katalánsku jistou intelektuální skupinu.³² Do okruhu Hattonových přátel patřilo hned několik osobností, s nimiž Gerbert velmi pravděpodobně navázal blízký vztah.

Na prvním místě je nutno jmenovat hraběte z Besalú Miró Bonfilla, Borrellova bratrance, a později rovněž biskupa v Gironě, který mohl být účasten některých diplomatických poselstev do Córdoby a každopádně je překladatelem dochované knihy o astronomii (astrologii), kterou zpracoval údajně za pomoci „nejmoudřejšího z Arabů“³³). Nepřímé doklady pak vedou k jeho (spolu-)autorství vlivné latinské astrologické sbírky *Alchandreana*.³⁴ Miró mohl být Hattonem či Borrellem určen jako Gerbertův průvodce katalánskými studii, což naznačují nejen tematické shody jejich intelektuálních zájmů (astronomie, astrologie, matematika atp.), ale také např. dochované stylizované podpisy obou mužů vyryté do stěny katedrály v pyrenejském městě Elna, kam oba zavítali v roce 969.³⁵ Přátelství mezi oběma pokračovalo i po Gerbertově odjezdu ze Španělska, což dokládá dopis z roku 984, v němž Gerbert zve gironského biskupa na setkání v Remeši či Římě³⁶ a krom jiného žádá o knihu o násobení a dělení od Josefa Moudrého.³⁷

Dalším Gerbertovým pyrenejským společníkem a přítelem byl opat Garin, nejprve mnich v Cluny, od roku 965 opat jihofrancouzského kláštera Saint

³¹ [Ben], 2, s. 376–377; dále viz [Od4], s. 750 nebo [GeOl], s. clxxxix.

³² Nejčastěji se spekuluje, že tímto muslimským vzdělavcem byl Maslama al-Madžrítí – srov. především [Zu], 750–752. Na cesty mezi Katalánskem a Córdobou viz také [Bo1], s. 25–27.

³³ [Br], s. 59 nebo [Or2].

³⁴ [Ju], s. 242–247.

³⁵ Podrobněji viz zejména [Nu3] a [Nu4].

³⁶ Není vyloučeno, že se již dříve – na jaře roku 981 – v Římě setkali. Viz [GeEE], s. 70.

³⁷ [GeEW], 25, s. 47–48. Není zcela jasné, kdo to byl Josef Moudrý (Ioseph sapiens) – mohlo se jednat např. o židovského diplomata a vzdělance Chasdaje ben Šapruta pracujícího ve službách córdobského chálífátu, který patrně spoluvytvářel intelektuální okruh kolem Gothara z Girony, Hattona z Vicu apod. Na pokus o argumentaci ve prospěch této interpretace viz zejména [Zu], s. 754–755.

Michel de Cuixà. Garin se nejen zasloužil o výstavbu nového klášterního kostela, jehož architektura nezapře maurský vliv,³⁸ ale patřil také do okruhu katalánských vzdělavců kolem biskupa Hattona (bezpochyby byl také spřízněn s Miró Bonfillem). Později Garin lákal Gerberta k návratu do pyrenejského podhůří,³⁹ pročež se předpokládá, že právě Garinův klášter byl jedním z Gerbertových studijních míst, k čemuž se tamní benediktini dodnes hlásí.⁴⁰ Garinův zájem o matematiku je doložen také dalším Gerbertovým listem z roku 984, v němž žádá aurillackého opata Geralda o knihu popisující násobení a dělení, o níž psal Miró Bonfillovi, která je tentokrát autorsky připsána Josefu Španělskému. Toto dnes ztracené pojednání měl Garin zanechat právě v aurillackém klášteře.⁴¹

Všeobecně se dnes předpokládá, že místem, kde Gerbert během své tříleté katalánské zastávky strávil nejvíce času, byl klášter svatě Marie v Ripollu. Tamní rukopis č. 225 totiž obsahuje četné astronomické i matematické texty, jež přímo korespondují s Gerbertovými pozdějšími aktivitami (časoměrné přístroje, astroláb, abakus, al-Chwárizmího aritmetika apod.). Tento rukopis má však lotrinský původ a jeho ripollská kopie pochází až z aktivit opata Olivy v první polovině 11. století,⁴² kdy dochází k výraznému nárůstu titulů v tamní knihovně. Přesto se nepochybuje o andaluských předchůdcích mnohých textů tohoto manuskriptu, z nichž celá řada mohla být k dispozici v době Gerbertova pobytu v Pyrenejích právě v tomto klášteře.⁴³

Katalánsko poslední třetiny 10. století procházelo výraznými přeměnami a podobně jako v Garinově klášteře sv. Michaela i v ripollském klášteře sv. Marie se za Gerbertova pobytu budoval nový kostel. Ten v Ripollu byl vysvěcen roku 977 a při této příležitosti se sešlo hned několik osobností z okruhu Gerbertových španělských známých. Chyběli sice Hatto či Garin,⁴⁴ ale mezi přítomnými byli kupř. hrabě Borrell II. nebo Miró Bonfill, který při této příležitosti pronesl slavnostní řeč.⁴⁵ Z dalších zajímavých účastníků akce by mohli být zmíněni ještě dva přítomní: Seniofred/Senofred (známý také jako Llobet či Lupitus) z Barcelony a Vigila z Albeldy.

O barcelonském arcijáhnovi Lupitovi⁴⁶ lze říci, že s největší pravděpodobností patřil mezi přední katalánské učence a autorsky je spojován především

³⁸ [G-N], s. 16–17.

³⁹ [GeEW], 45, s. 75.

⁴⁰ Viz [ABC].

⁴¹ [GeEW], 17, s. 40.

⁴² Blíže viz zejména [Be1] a [Be2], příp. [MV1], s. 86–169; resp. [Vy1]. Dále viz např. [Bo1], s. 75; [Pu]; [We] nebo [Bt2], s. 332–333. Odlišně pak např. [Tm].

⁴³ Viz kupř. [Ud]; [Gü]; [Or1]; [Ni]; [Sm1] a mnoho dalších.

⁴⁴ Hatto zemřel roku 971 a Garin byl v té době na cestách.

⁴⁵ Detailně viz [Sl].

⁴⁶ Blíže o něm viz [P-L1].

s texty o astrolábu.⁴⁷ Lze důvodně předpokládat, že Gerbert se s Lupitem stýkal, neboť mu později napsal dopis, v němž projevuje zájem o adresátův překlad knihy *De astrologia*.⁴⁸

Naproti tomu o vzájemných kontaktech mezi Vigilou a Gerbertem nejsou k dispozici žádné přímé doklady. Mnich z navarrské Albeldy je znám především zásluhou rukopisného zpracování jeho jménem podepsaného kodexu, který je proto obvykle označován jako tzv. *Codex Vigilanus*.⁴⁹ V tomto rukopise z roku 976 se poprvé v latinském textu (jako glosa ke třetí knize *Etymologií* Isidora ze Sevilly) dochovala podoba arabských číslic. Nejprve je zdůrazněn užitek těchto číslic, následně jsou představeny jejich tvary a to v postupném řazení od 9 po 1. Mnich z kláštera sv. Martina v severošpanělské Albeldě se bezpochyby musel rovněž seznámit s andaluskou matematikou a lze předpokládat, že přímo či nepřímo spolupracoval s uvedenými katalánskými učiteli. Je-li Gerbert tradičně (a zřejmě oprávněně) spojován s prvotním užíváním indoarabských číslic v západním křesťanském světě, pak *Codex Vigilanus* nabízí dobrou představu o tom, jak mohly vypadat Gerbertem užívané symboly čísel. Pro Vigilovy i Gerbertovy číslice platí, že nejpravděpodobněji vycházely ze stejného či podobného vzoru, který byl patrně k dispozici v andaluským myšlením ovlivněném Katalánsku.⁵⁰

Uvedená Gerbertova možná místa pyrenejského působení⁵¹ a zejména osobní kontakty s předními představiteli tehdejšího Katalánska poskytují alespoň částečnou představu o obsahové náplni Gerbertova – slovy Richera z Remese – studia *mathésis* pod patronací biskupa Hattona. Právě Richerův text nabízí obsáhlý výčet pomůcek a nástrojů k astronomii či matematice (abakus, arabské číslice, armilární sféry, nebeské glóby, observační hemisféry, astroláb ad.), které Gerbert během svého pozdějšího působení v Remesi sestrojil a pedagogicky užíval,⁵² což do značné míry koresponduje se zmiňovaným výkladem.

1.2 Učitel

Od roku 970 je k dispozici více údajů o Gerbertově životě. Nová životní etapa pro Gerberta počíná římskou cestou Borrella II. a biskupa Hattona za

⁴⁷ Edice textů nabízí [Bu3], s. 370–375 a [MV1], s. 271–295. Dále viz např. [MV1], s. 195; [Bg1], s. 163–168; [Po2], s. 227–237 ad.

⁴⁸ [GeEW], 24, s. 46–47.

⁴⁹ Viz např. [Br], s. 58–59.

⁵⁰ Srov. kupř. [Bc].

⁵¹ Tzn. nejpravděpodobněji Ripoll, zřejmě také Cuixà či Girona, méně relevantní se zdají být města Vic nebo Elna, každopádně vše v poměrně nevelkém okruhu nepříliš vzdáleném na sever od Barcelony.

⁵² [Rch], III, 49–54, s. 195–198.

papežem Janem XIII. Gerbert byl členem této delegace a byl přítomen jednání s papežem. Během audience zaujal hlavu katolické církve svými znalostmi *quadrivia*, načež ho Jan XIII. doporučil pozornosti císaře Otty I., který ho poté pozval na svůj dvůr.⁵³ Pravděpodobně ponejvíce v Ravenně se věnoval učeným disputacím a dost možná se podílel na vzdělávání Otty II.⁵⁴ Bezmála půldruhého roku trvající pobyt na císařském dvoře ukončila svatba Otty II. s byzantskou princeznou Theofanó (duben 972), na níž se seznámil s remešským arcijáhnem Gerannem, členem královského poselstva západofranského krále (a bratrance Otty II.) Lothara I. Gerannus, možná z pověření remešského arcibiskupa Adalberona,⁵⁵ přesvědčil Gerberta i císaře, že by nadaný učenec měl působit v Remeši, významném středisku tehdejší vzdělanosti, kde se patřičná pozornost věnovala také studiu svobodných umění.⁵⁶

Pod Gerannovým dohledem Gerbert v Remeši nejprve studoval *trivium*, následně se stal učitelem tamní katedrální školy.⁵⁷ Mezi roky 972–980 se proslavil svými znalostmi na poli svobodných umění, a to nejen jako sugestivní učitel, ale také jako autor několika povětšinou kratších textů, zaměřených na konkrétní geometrická, aritmetická, astronomická a hudební témata.⁵⁸

Gerbertovo působení v Remeši v rámci tzv. *Gerbertovy legendy* podrobným a shrnujícím způsobem zachycuje především Walter Map, podle něhož přijel Gerbert do Remeše, aby zde nabyt rozsáhlého vědění.⁵⁹ Brzy však podlehl milostnému vábení, když se podobně jako ostatní tamní mladíci zahleděl do výjimečně okouzující remešské prostopášnice, která plně využívala své půvaby k vlastnímu prospěchu, na což brzy doplatil i Gerbert – přišel o všechny majetek, služebnictvo, zájem o studium i o chuť do života. Když se z něj stal hladový žebrák bez jakéhokoli životního cíle, zjevila se mu v lese nedaleko Remeše jiná démonická éterická krasavice jménem Meridiana. Nabídla zboženému muži nepřeborné bohatství a návrat dřívějšího společenského postavení, za což požadovala Gerbertovu věrnou lásku, kterou měl stvrdit mj. tím, že už nikdy ani myšlenkou, natož tělesně, nespočine u remešské poběhlice. Gerbert souhlasil a zakrátko se stal jednou z nejznámějších osob v Remeši – oplýval závratným jméním, společenskou prestiží a brzy také nedostižným intelektem a znalostmi, jelikož mu Meridiana po nocích vedle tělesných rozkoší poskytovala také vzdělání, o něž měl věrný milenec eminentní zájem.

⁵³ [Rch], III, 43, s. 192.

⁵⁴ [AnL], 971–972, s. 234. Srov. také např. [Lg], s. 70–72 nebo [Da2], s. 463 a další.

⁵⁵ Blíže viz [G1], s. 64. Právě Adalberonem byl Gerbert ještě téhož roku vysvěcen na kněze – viz [ACM], s. 690.

⁵⁶ [Rch], III, 45, s. 193; [Thi], II, 15, s. 57.

⁵⁷ [Rch], III, 45, s. 193.

⁵⁸ Viz zejména [Bub], 1–105, resp. s. 109–151 nebo [Sa1], s. 59–72. Podrobnější rozbor Gerbertových aktivit v *quadriviálních* uměních nabízí např. [Pa].

⁵⁹ Walter nepojednává o Gerbertově studiu v Katalánsku.

Remešská svůdnice doufala, že Gerbertův vzestup bude doprovázen novými projevy jeho náklonnosti, na což však rozumný Gerbert ani nepomyslel. Dívka se proto uchýlila ke lsti, vloudila se do jeho domu a ve spánku ho donutila k tělesnému kontaktu. Gerbert jí sice okamžitě odvrhl, ale Meridianu tato událost přesto hodně nahněvala a podmínila svou další přízeň Gerbertovým slibem naprosté oddanosti, s čímž kající se muž rád souhlasil. Teprve tímto závazkem se Gerbert dostal plně pod vliv démonické Meridiany a ztratil svou duši ve prospěch temných dábelkých sil.⁶⁰

Když se Gerbert dostal do područí nečisté moci, naplno odstartovala jeho strmá a úspěšná kariéra, na čemž se shodují výklady Waltera Mapa i Viléma z Malmesbury. Vilém píše o Gerbertově učitelském působení v Galii, kde postupně vyučoval opaty, biskupy, krále i císaře. Někteří z jeho žáků pak aktivně pomáhali Gerbertovu hierarchickému úřednímu vzestupu: král Robert II. ho údajně učinil remešským arcibiskupem, císař Otta III. Gerbertovi zajistil post ravennského arcibiskupa a poté i papežský úrad.⁶¹ Podle Waltera Gerbertova vynikající pověst učitele a učenice přispěla po Adalberonově smrti k tomu, že se stal remešským arcibiskupem; díky intelektuálním a organizačním schopnostem ho papež jmenoval nejprve kardinálem⁶² a následně arcibiskupem v Ravenně; stále slavnější Gerbertova reputace nakonec vedla k jeho volbě papežem. To vše se konalo za aktivního přispění démona (Meridiany), což Walter dokládá tím, že Gerbert od svého slibu daného dábelské moci nikdy nepřijímal při mši svaté tělo a krev Páně, nýbrž přijímání pouze předstíral.⁶³ Gerbertovy nevšední intelektuální schopnosti dokládají Vilémem jmenované nástroje a pomůcky, které měl v Remeši Gerbert zhotovit: vedle uvedených abaku a astrolábu to byly ještě hydraulické varhany a horologium.⁶⁴ Walterův i Vilémův příběh, byť jsou odlišné, drží stejnou linii: Gerbert se upsal ďáblu, díky tomu se stal výjimečně moudrým a slavným, což mu pomohlo v církevní kariéře, která byla odstartována v Remeši.

Gerbertovu činnost v 70. letech v Remeši popsal rovněž Richer, jehož reference se zdají být hodnověrnější, než je tomu v případě Waltera či Viléma. I zde však hraje učitelská aktivita ústřední roli, což může být dáno i tím, že Richer patrně na vlastní kůži zažil Gerbertovu pedagogickou praxi. Remešský arcibiskup Adalbero zřejmě o Gerbertovu přítomnost ve městě velmi stál a příchod nadějného vzdělance nazýval darem Božím,⁶⁵ neboť aktivní práce nadějného učenice plně zapadala do jeho záměru vybudovat z Remeše nejen politické a církevně-správní, ale také intelektuální centrum tehdejšího zá-

⁶⁰ [Gua], IV, 11, s. 350–360.

⁶¹ [Wil], II, 168, s. 282–284.

⁶² Takřka s jistotou lze tvrdit, že Gerbert nikdy kardinálem nebyl.

⁶³ [Gua], IV, 11, s. 360.

⁶⁴ [Wil], II, 168, s. 284.

⁶⁵ [Rch], III, 43, s. 191.

padního křesťanského světa. A Gerbert – alespoň podle Richerova výkladu – jeho očekávání zcela naplnil, neboť se záhy pedagogicky věnoval všem sedmi svobodným uměním.

Nejprve se zabýval dialektikou, kterou probíral na základě četby a rozboru tehdy obvyklých antických autorů. Zcela v souladu s pozdější scholasticko-univerzitní výukou logiky začínal analýzou Porfýriova *Úvodu k Aristotelovým Kategoriiám*, tj. *Isagogé*, který měl k dispozici v překladech od Gaia Maria Victorina i Boethia, poté přešel k latinským překladům prvních dvou svazků Aristotelova *Organonu* – tj. ke *Kategoriiám* a ke spisu *O vyjadřování*. Pravděpodobně znal i Boethiovy komentáře k těmto dvěma Aristotelovým dílům, přestože je Richer nezmiňuje, ale Gerbertovo pozdější logické pojednání *De rationali et ratione uti*⁶⁶ i jeho korespondence⁶⁷ dávají tušit, že je remešský učitel rovněž využíval. Pro výuku argumentačních postupů mu sloužila Ciceronova *Topika*, včetně Boethiova komentáře k ní, a Boethiovy traktáty *De topicis differentiis*, *De categoricis syllogismis*, *De hypotheticis syllogismis* a *De divisione*, doplněné o Victorinovu knihu *De diffinitione*.⁶⁸

Takto Gerbert přirozeně opouštěl dialektickou látku a přecházel ke gramatice⁶⁹ a zejména k rétorické problematice, při jejíž výuce Gerbert postupoval podobně jako u dialektiky. Nejprve uvedl studenty do tajů antické latinské literatury (Vergilius, Stadius, Terentius, Juvenalis, Persius, Horatius a Lucanus), následně je učil podle představených nedostižných vzorů aktivně postupovat.⁷⁰ Z pozdějšího Gerbertova dopisu z roku 986 je známá i učitelova pedagogická pomůcka, dvouslupcová tabule o třinácti arších v každém sloupci, kterou snad již v 70. letech při výuce rétoriky používal.⁷¹ Po výkladu všech disciplín *trivia* Gerbert přecházel k matematickým disciplínám *quadrivia*.

O Gerbertově výuce aritmetiky Richer zmiňuje pouze to, že to byla první z matematických umění, o nichž Gerbert přednášel.⁷² Nelze pochybovat, že i zde se Gerbert opíral o četbu nejuznávanějšího soudobého spisu o aritmetice, tj. Boethiova *Úvodu do aritmetiky*. Právě k části tohoto Boethiova díla napsal Gerbert komentář, který patrně adresoval svému remešskému žáku a nejbližšímu příteli Konstantinovi z Fleury. Tento komentář, podle titulu edice Gerbetových matematických spisů nazývaný *Scholium ad Boethii Arithmetica Institutionem l. II, c. I*,⁷³ se tradičně označuje jako tzv. *Saltus Gerberti* a tvoří List 1 této knihy.

⁶⁶ Srov. např. [Si2], s. 90–92.

⁶⁷ Viz např. [GeEW], 123, s. 151.

⁶⁸ [Rch], III, 46, s. 193–194.

⁶⁹ O ní se Richer zmiňuje jen okrajově – viz [Rch], III, 43, s. 191.

⁷⁰ [Rch], III, 47–48, s. 194–195.

⁷¹ [GeEW], 92, s. 121.

⁷² [Rch], III, 49, s. 195.

⁷³ [Bub], s. 31–35.

Richerovo vyprávění však *Saltus Gerberti* nezmiňuje a rychle přechází k hudbě, kterou podle kronikářova svědectví v té době takřka nikdo nebyl schopen na křesťanských latinských školách vyučovat. K názornému představení tématu využíval remešský pedagog např. monochord, s jehož pomocí demonstroval harmonický soulad jednotlivých tónů či pultónů.⁷⁴ Naznačené pořadí matematických věd, tedy aritmetika, hudba, geometrie a astronomie, deklaruje samotný Gerbert ve své *Geometrii*, kterou patrně sepsal v první polovině 80. let,⁷⁵ čímž navázal na stejné pořadí matematických disciplín podle latinských textů z 6. století.⁷⁶ I v případě hudby máme dnes k dispozici ještě další přímý doklad Gerbertova zájmu o toto umění. Opětovně to jsou dopisy Konstantinovi z Fleury (v této knize *List 2* a *List 3*), které můžeme označit za komentáře k Boethiovu *Úvodu do hudby*; a jejich editor N. Bubnov je nazval *Scholium ad Boethii Musicae Institutionis l. II, c. 10; l. IV, c. 2*,⁷⁷ resp. *Scholium ad Boethii Musicae Institutionis l. II, c. 21*.⁷⁸ Matematický základ Boethiova výkladu hudby je plně respektován i Gerbertem, jenž v uvedených listech vysvětluje práci s poměry při určitých aritmetických operacích.⁷⁹

Richer dále, poněkud nečekaně, přechází k astronomii a jeho popis Gerbertova vysvětlování astronomických zákonitostí se mění v přehled přístrojů, jichž učitel ve své pedagogické praxi využíval. Nejprve píše o sférickém glóbu, který umožňoval jasnější pochopení základního uspořádání nebeské klenby, jak je přístupna našemu vnímání. Tento glóbus modelově ukazoval póly a naklonění osy nebeské sféry a samozřejmě horizont, který vymezuje viditelnou část hvězdné klenby od té části oblohy, která je našemu zraku v dané chvíli nepřístupná.⁸⁰ O tento glóbus byl patrně mezi Gerbertovými žáky velký zájem, jak dokládá např. opakovaná žádost mnicha Remigia z Trevíru o tuto pomůcku,⁸¹ přičemž z korespondence se také dozvídáme, že remešský učenec si vyráběl, resp. nechal vyrábět, tyto učební nástroje sám a že v případě sféry se jednalo o dřevěný glóbus, který byl potažen koňskou kůží, na níž byly barevně zakresleny póly nebeské sféry, horizont, příp. další kruhy nebeské báně, a samozřejmě také hvězdy a souhvězdí.⁸²

Důležité pro správné využití nebeského glóbu bylo patřičné nastavení horizontu. Nejen k tomuto účelu Gerbert sestavil pozorovací hemisféru, kterou

⁷⁴ [Rch], III, 49, s. 195.

⁷⁵ [Bub], s. 48. Otázku Gerbertova autorství tohoto spisu rozebírá např. [Ba1], s. 652–655.

⁷⁶ Viz [CaIn], II, 3, s. 111.

⁷⁷ [Bub], s. 28–30.

⁷⁸ [Bub], s. 30–31.

⁷⁹ Podrobnější rozbor těchto textů nabízí např. [Ro1].

⁸⁰ [Rch], III, 50, s. 195–196.

⁸¹ Srov. *List 6* této knihy.

⁸² Viz [GeEW], 148, s. 175; dále také *List 6* této knihy nebo [GeEW], 152, s. 179; resp. 162, s. 190–191.

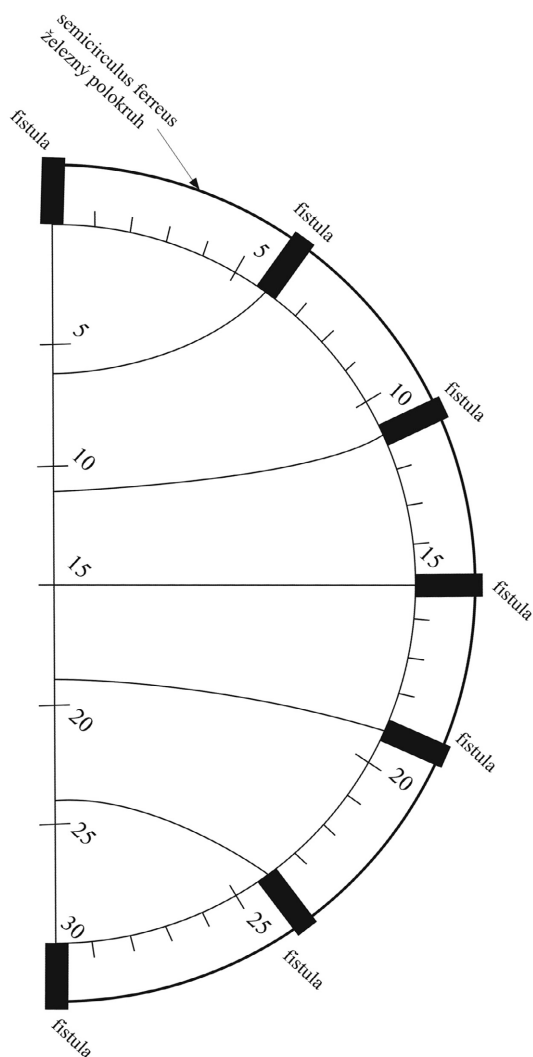

Obr. 2 – Gerbertova pozorovací hemisféra

Richer popisuje (viz obr. 2). Jednalo se o kouli, která byla rozřezána na půl podle osy světové sféry a vydlabána; na určitém místě byla umístěna pozorovací trubice, tj. *fistula*. Přesně proti ní byl umístěn druhý tubus, což odpovídalo stanovení severního a jižního pólu nebeského glóbu. Po výpočtu a vyměření patřičného usazení pěti paralelních kruhů vesmírné sféry, tj. rovníku, obratníky Raka a Kozoroha a severní i jižní polární kruh, do každého z označených míst umístil další pozorovací trubici. Pomůcka umožňovala, jak píše Richer, i v astronomii nezkušenému jedinci pozorovat a objevovat pravidelné kru-

hové pohyby nebeských těles.⁸³ Také tato hemisféra zřejmě vzbudila mezi remešskými žáky velký zájem, což je možno doložit Gerbertovým ve středověku čteně opisovaným dopisem Konstantinovi z Fleury, v němž uvádí podrobnější návod pro její konstrukci i používání.⁸⁴

Třetí astronomickou názornou pomůckou, s níž se mohli seznámit Gerbertovi remešští žáci, byla armilární sféra s ekliptikou. Tato byla sestavena z kolurů rovnodennosti a slunovratu, obou polárních i obratníkových kruhů a rovníku. K těmto sedmi kruhům následně Gerbert připojil v určeném úhlu ekliptiku a na závěr i další kruhy, jež reprezentovaly oběžné dráhy planet kolem ekliptiky. I v tomto případě Richer neopomněl vyzdvihnout užitek této pomůcky: Každý, kdo s ní pracuje, ihned pochopí apsidy planet, jejich proměnlivé postavení vůči Slunci i vzhledem k sobě navzájem.⁸⁵

Poslední Richerem uváděný Gerbertův pedagogický instrument k osvojení si astronomické látky byla druhá armilární sféra, která, na rozdíl od první, ukazovala souhvězdí zvěrokruhu a navíc byla vybavena pozorovací trubicí (*fistula*), jež tentokrát plnila funkci osy světové sféry a protínala průsečíky obou kolurů, jež vyjadřovaly severní a jižní pól. Takto mohl její uživatel nastavit svou armilární sféru podle sklonu světové osy, tj. zaměřit observační tubus na Polárku a vymezit aktuální horizont, načež snadno našel postavení všech zodiakálních souhvězdí, třebaže byl v astronomii pouhým začátečníkem.⁸⁶

Tímto výčtem Richer končí své pojednání o Gerbertových přístrojích, jimiž oživoval výuku astronomie. Poněkud překvapivě nezmiňuje dva nástroje, které byly uvedeny výše s odkazem na slova Viléma z Malmesbury – horologium a astroláb. O Gerbertově horologiu si lze dnes vytvořit určitou představu, jelikož jeho užití i nastavení Gerbert sám později popsal;⁸⁷ také Dětmar z Merseburku ve své *Kronice*⁸⁸ napsal, že Gerbert takový časoměrný přístroj zkonstruoval (i když později a v Magdeburgu). V případě astrolábu je situace komplikovanější. Gerbertovi připisovaný spis o astrolábu⁸⁹ dosti pravděpodobně není jeho dílem, avšak nelze zcela potvrdit, že by Gerbert tento multifunkční astronomický přístroj vůbec neznal. Debata na toto téma je už několik let v plném proudu a jedním z možných řešení je hypotéza, že se Gerbert patrně seznámil se základní funkčností astrolábu (viz obr. 3) během svého katalánského pobytu, načež při svém působení v Remeši (zejména v 80. letech) mohl

⁸³ [Rch], III, 51, s. 196. Srov. např. [Si4].

⁸⁴ [Bub], s. 24–28.

⁸⁵ [Rch], III, 52, s. 197.

⁸⁶ [Rch], III, 53, s. 197–198.

⁸⁷ [GeEW], 153, s. 180–181.

⁸⁸ [Thi], VI, 100, s. 392.

⁸⁹ [Bub], s. 109–147.

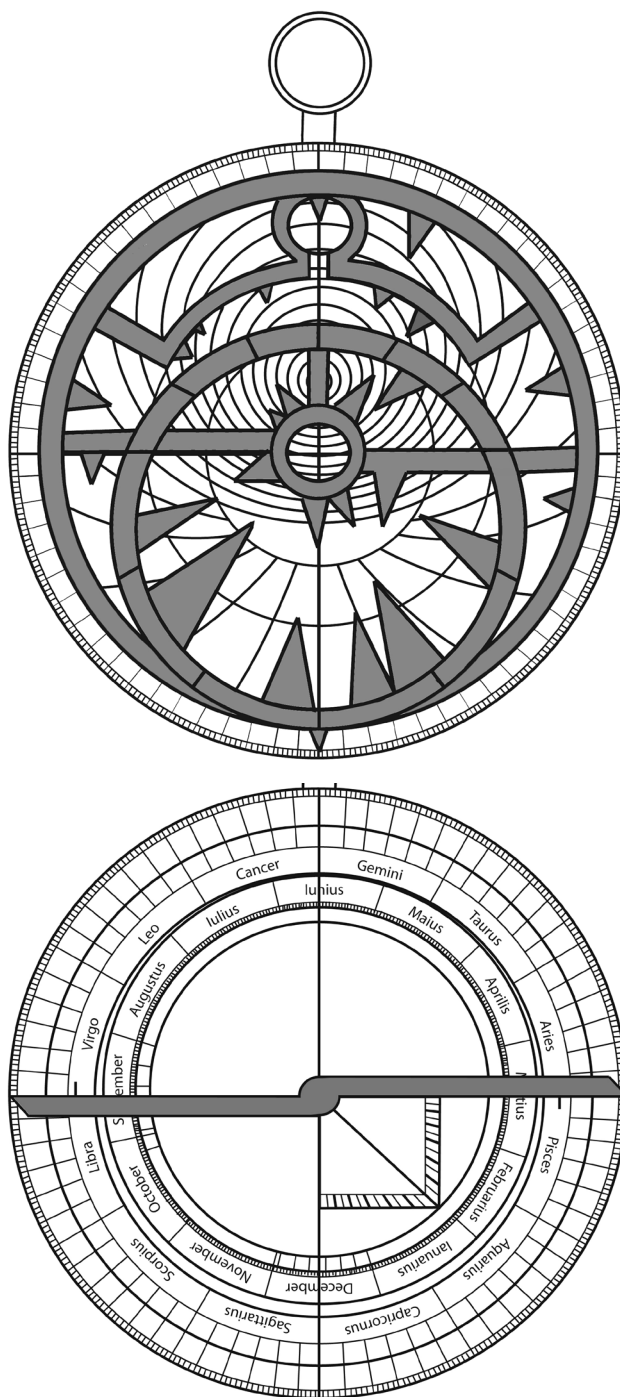

Obr. 3 – Možná podoba astrolábu podle nejstarších středověkých latinských textů; nahore přední strana a rete (tmavší), dole zadní strana s alhidádou (tmavší)

patřit mezi přední iniciátory zájmu o tento přístroj, o jehož výraznější užívání v latinském křesťanském prostředí se zasloužili jeho přímí či nepřímí žáci, přátelé a spolupracovníci.⁹⁰

Netradičně až na úplný závěr svého výčtu Gerbertovy výuky svobodných umění v Remeši klade Richer geometrii.⁹¹ Jedinou pomůckou, kterou Gerbert nechal pro tuto vědu vytvořit, byl o sedmadvacetisloupcový abakus, na němž se spolu s množstvím žetonů se symboly číslic, s jejichž pomocí lze vyjádřit hodnotu jakéhokoli čísla, dalo velmi snadno násobit a dělit. K vlastnímu procesu matematických operací pak Gerbert sepsal, jak dodává Richer, stručné pojednání, které adresoval už několikrát zmiňovanému Konstantinovi z Fleury.⁹² Patrně se jedná o dochovaný spis *Pravidla počítání na abaku*, případně se mohlo jednat o jinou verzi těchto zásad, k nimž Gerbert sepsal doprovodné dopisy.⁹³

Sláva představeného Gerbertova výukového modelu byla podle Richera tak závratná, že se záhy rozšířila po celé Evropě, od Galie přes Alpy do Itálie až k Tyrhénskému a Jadranskému moři.⁹⁴ Není proto divu, že přilákala množství vlivných osobností, které se v Remeši vzdělávaly. Náznorně to dokládá Helgaudus z Fleury, který při svém popisu života kapetovského krále Roberta II. uvádí, že tento syn Hugona Kapeta byl svou matkou Adélou Akvitánskou poslán na studia do Remeše, aby tam nabyl vědění přímo od Gerberta.⁹⁵

Gerbertův věhlas neunikl ani magdeburskému učenci Otrikovi, který na konci 70. a na počátku 80. let pobýval na císařském dvoře Otty II.⁹⁶ Otrik, proslulý magdeburský učitel, jenž vzdělával mimo jiné i druhého pražského biskupa, Slavníkovce a světce Vojtěcha, byl označován za Cicerona své doby⁹⁷ a vyznačoval se údajně značně vznětlivou povahou.⁹⁸ Na základě zpráv od svého vyslance, kterého dříve poslal na výzvědy do Remeše, obvinil Gerberta

⁹⁰ Podrobněji k tomuto tématu viz např. – [De]; [Ba2]; [Bg1], s. 66–174; [Bo1]; [Bo2], s. 54–63; [Gr]; [Ki]; [Lg2], [Ld]; [Mu]; [Po1]; [Po2]; [Po3]; [Sm2]; [St]; [Sv]; [Tn]; [Vy3]

⁹¹ Martianus Capella ji naopak představuje jako první z umění *quadrivia* (viz [MaNu], VI, 567–724, s. 201–258), u Isidora ze Sevilly stojí na druhém místě po aritmetice – viz [IsEt], III, 8–13, s. 298–304.

⁹² [Rch], III, 54, s. 198.

⁹³ Srov. *List 4 a List 5* této knihy.

⁹⁴ [Rch], III, 55, s. 198.

⁹⁵ [Hel], c. 911A–B. O množství dalších Gerbertem vzdělávaných osobností se vedou diskuse. Zvláště v minulém a předminulém století byl výčet těchto žáků mnohokrát značně rozsáhlý, což v posledních desetiletích doznává výrazných korekcí. Každopádně není pochyb, že Gerbert i jako remešský učitel měl nemalý vliv na několik císařských či královských kaplanů, papežů, opatů, arcibiskupů či biskupů. Blíže viz např. [Da2], s. 473–476; [F], s. 29–32; resp. [Lg], s. 40–47 a mnoho dalších; srov. také [Ri1].

⁹⁶ Srov. např. [ICV], 6, s. 583.

⁹⁷ [BrLe], 5, s. 20.

⁹⁸ [BrLe]; 5, s. 20; srov. také [Thi], III, 12, s. 110–112.

před císařem z naprosté neznalosti filosofie, neboť – jak se Otrik domníval – podřizuje fyziku matematice, přestože to jsou dvě rovnocenné vědecké disciplíny. Pokud Gerbert takto nesprávně nahlíží na uspořádání filosofického vědění, může to mít velmi negativní důsledky pro všechny jeho žáky; filosofie totiž není pouze starostí o tento svět, nýbrž v sobě zahrnuje znalost věcí lidských i božských.⁹⁹

Na základě tohoto Otrikova varování svolal Otta II. učenou disputaci, na níž pozval remešského arcibiskupa Adalberona i jeho spolupracovníka Gerberta. Remešská výprava se s císařem setkala na sklonku roku 980 v Pavii,¹⁰⁰ odkud společně putovali do Ravenny, kam se na přelomu let 980 a 981 sjelo značné množství významných učenců a vzdělavců, kteří měli být přítomni intelektuální přestřelce mezi magdeburským a remešským myslitelem.¹⁰¹

Richer tuto rozpravu popisuje poměrně detailně: Po úvodní promluvě císaře představil Otrik domnělé chyby v Gerbertově dělení filosofického vědění, což Gerbert popřel, když na základě tradičního aristotelovsko-boethiovského členění filosofie¹⁰² a deklaroval, že fyzika a matematika (spolu s teologií čili metafyzikou) tvoří tři nižší druhy, jež jsou zařazeny pod vyšší druh teoretické filosofie, která spolu s praktickou filosofií (ta se zase člení na etiku, ekonomiku a politiku) spadá pod nadřazený rod filosofie.¹⁰³ Poté, co se Otrik neúspěšně pokusil Gerbertovu odpověď zpochybnit odkazem na fyziologii, bylo zřejmé, že se v Remeši nic nepatřičného neučí a že představitel tamní katedrální školy má o filosofii velmi dobré znalosti, jak bylo údajně všemi přítomnými potvrzeno. Otrik ještě zkusil několik dalších otázek, které s hlavním tématem rozpravy souvisely jen okrajově či vůbec, ale císař nakonec shledal Gerberta jasným vítězem celé disputace.¹⁰⁴

1.3 Opat a arcibiskup

Gerbertův věhlas touto úspěšnou obhajobou ještě zesílil, což mohlo být jedním z podnětů pro Ottu II., aby z vítěze ravennské debaty, s nímž navíc o několik let dříve sám trávil nad svobodnými uměními určitý čas, učinil opata v nesmírně vlivném a strategicky významném klášteře sv. Kolumbána v Bobbiu. Richer sice uvádí, že se Gerbert spolu s arcibiskupem Adalberonem

⁹⁹ [Rch], III, 55, s. 199.

¹⁰⁰ [O2D], 237, s. 265–266.

¹⁰¹ [Rch], III, 57, s. 200. Viz také [O2D], 238–243, s. 266–275.

¹⁰² Srov. kupř. [ArMet], s. 1064; [BoCon], s. 132 (česky [BoFU], s. 17); [Bo1I], s. 8–9; [BoTT1], s. 8 (česky [BoTT], s.11–12 ad. Srov. také např. [CaIn], II, 3, s. 338–342 nebo [IsEt], s. 240–242.

¹⁰³ [Rch], III, 57–60, s. 200–202.

¹⁰⁴ [Rch], III, 61–65, s. 202–205.



Obr. 4 – Gerbert jako opat v Bobbiu na fresce v tamní katedrále

vydal z Ravenny na zpáteční cestu na sever,¹⁰⁵ ale pravděpodobněji se zdá, že zamířil do svého nového severoitalského působiště, příp. do Říma za papežem Benediktem VII. pro potvrzení svého jmenování. Sám jen o tři roky později píše Benediktovu nástupci na papežském stolci Janu XIV., že se stal opatem za souhlasu císaře, biskupů i mnichů a s papežovým potvrzením.¹⁰⁶

Gerbertovu přítomnost v Římě (a zároveň odkaz na jeho již vysoké postavení i udivující intelektuální schopnosti) nám bez datace dokládá i další příběh z tzv. *Gerbertovy legendy*, jak ho zaznamenal Vilém z Malmesbury. Gerbert údajně všechny ohromil svým řešením záhady ukrytého pokladu, k jehož nalezení vyzývala socha se vztyčeným prstem na římském Martově poli. Spousta

¹⁰⁵ [Rch], II, 65, s. 205.

¹⁰⁶ [GeEW], 23, s. 45–46.

lidí se pokoušela tajemství vyřešit, ale dokázal to až Gerbert, když využil svých astronomických a magických znalostí. Ovšem vinou Gerbertova sluhy, který ho na výpravě za pokladem doprovázel a neodolal pokušení sáhnout si na poklad, třebaže to bylo výslovně zapovězeno, si nakonec ze závratného bohatství neodnesl nic.¹⁰⁷ Tato příhoda jako by symbolicky předznamenávala Gerbertovo nepřilíš dlouhé působení v Bobbiu.¹⁰⁸

Právě z Bobbia snad pochází Gerbertův záměr shromážďovat si svou korespondenci, což mohlo být motivováno především značnou nejistotou, která ho po takřka celý pobyt v Itálii provázela. Klášter v Bobbiu patřil mezi největší severoitalské vlastníky pozemků a dalších nemovitostí a práv, což z něj činilo nejen lokálně důležitého správce, ale zároveň císařova vazala, vůči němuž byl představený kláštera vázán řadou povinností. Však také Gerbert cítil jako svého primárního pána právě Ottu II.,¹⁰⁹ ovšem závazkům, které z jeho postavení plynuly, nebyl s to dostát, neboť drtivá většina majetků nebyla spravována přímo klášterem, nýbrž místní aristokracií, která z nejrůznějších důvodů povětšinou neodváděla dříve stanovené poplatky a neplnila ani další své povinnosti vůči klášteru. Otta II. patrně očekával, že moudrostí a schopnostmi ověncený Gerbert situaci vylepší, ale opak se ukázal být skutečností.¹¹⁰

Klášterní život, jak ho Gerbert poznal v Aurillacu, byl naprosto odlišný od toho, s čím se setkal v Bobbiu. Zkušeností s diplomacií a vyjednáváním měl poměrně málo, jeho představy a vize se diametrálně rozcházely s každodenní realitou, takže jeho vedení kláštera sv. Kolumbána bylo ve výsledku utrpením pro všechny – Gerbertem počínaje a císařem konče.¹¹¹ Vyvrcholením vzájemných rozepří byla rebelie proti opatovi Gerbertovi, který po náhlé smrti Otty II. na konci roku 983 ihned klášter opustil a uchýlil se na císařský dvůr.¹¹²

Gerbertova negativní zkušenost s opatskou správou však nebyla jediným výsledkem jeho více než dvouletého pobytu v Bobbiu. Tento klášter disponoval jednou z nejlépe vybavených knihoven tehdejšího západního křesťanského světa,¹¹³ čehož tamní představený bezpochyby využíval. Zvláště pro umění *quadrivia* skýtalo toto prostředí vítaný zdroj inspirací a dalších studií, pročež Gerbert vážně uvažoval o výraznějších změnách ve fungování zdejší klášterní

¹⁰⁷ [Wil], II, 169, s. 284–286.

¹⁰⁸ Podrobně viz např. [To].

¹⁰⁹ [GeEW], 5, s. 28.

¹¹⁰ Srov. kupř. [Br], s. 162–163.

¹¹¹ Názorně to dokládá Gerbertova korespondence především s císařským manželským párem – viz [GeEW], 1–2, s. 23–25; 6, s. 28–29; 10–11, s. 32–34.

¹¹² [GeEW], 14, s. 36–37. Opatem zůstal formálně až do roku 998, kdy ho nahradil Gerbertem jmenovaný zástupce Petroald – viz [O3D], 303, s. 728–730, resp. 335, s. 762–764.

¹¹³ Viz např. [Ge].

školy a aktivně se znovu profiloval nejen jako vazal Otty II. a opat svých mnichů, nýbrž také jako učitel,¹¹⁴ a dost možná i jako autor několika zaznamenaných hodných počinů nejen na poli svobodných umění.

Právě v Itálii prý Gerbert zanechal varhany, alespoň tak lze soudit podle jeho vlastních slov z roku 986, která napsal aurillackému opatu Geraldovi, jenž ho žádal o zaslání určitých pedagogických či praktických pomůcek. Vzhledem k napjaté situaci v této části země však Gerbert nebyl s to zajistit jejich přemístění do Aurillacu. I v dalších měsících a letech měli zřejmě v Aurillacu o tyto Gerbertovy varhany zájem, jak dokládají další dopisy, ovšem zdá se, že kvůli válečným akcím a vnějším politickým okolnostem se jich nedočkali.¹¹⁵ Jedná-li se o legendou zmiňované hydraulické varhany, nelze doložit – v zásadě mohlo jít např. o menší, pedagogicky koncipovaný nástroj. Je možné, že to nebyly skutečné varhany, nýbrž text o jejich konstrukci.¹¹⁶

O hudbní teorii a o varhanech pojednává také traktát nazývané *Rogatus a pluribus (De mensura fistularum)*,¹¹⁷ které bylo dříve připisováno Berneliovi z Paříže. V posledním půlstoletí se (mj. zásluhou nově objevené madridské rukopisné varianty tohoto textu) s větší či menší mírou jistoty hovoří o Gerbertově autorství, přičemž možným místem jeho sepsání je vedle Remeše v 80. či dokonce 90. letech 10. století právě klášter sv. Kolumbána.¹¹⁸ Blízká metodická správnost Gerbertových aritmeticko-hudebních listů Konstantinovi z Fleury s obsahem tohoto traktátu o správném výměření varhanních trubic, které je založeno čistě na aritmetické práci s číselnými poměry, dává nepřímý podklad pro možné Gerbertovo autorství.¹¹⁹

Vedle hudby je třeba v souvislosti s Gerbertovými intelektuálními počiny v Bobbiu uvést geometrii. Právě zde se Gerbert zřejmě podrobněji seznámil s Pseudo-Boethiovou *Geometrií* (označovanou jako I, tj. karolinský konvolut Eukleidových a dalších zeměměřických textů), pročež se tento italský pobyt pokládá za velmi pravděpodobné období vzniku jemu připisované *Geometrie*. Snad ještě častěji se spekuluje o počátku práce na tomto textu v Bobbiu a jeho pozdější dokončení v Remeši kolem poloviny 80. let.

Za relativně krátkou dobu, byť stíhán jinými úkoly, toho bobbijský opat stihl poměrně hodně. Přestože v klášteře sv. Kolumbána asi nikdy skutečně nezdomácněl, značně intenzivně dále rozvíjel své učenecké zájmy. Dalším dokladem jeho tvorby v Bobbiu je císařská panegyrická figurální báseň (viz obr. 5),

¹¹⁴ Podrobněji viz [To], s. 106–114. Srov. také [GeEW], 7–9, s. 29–32; resp. 13, s. 35–36

¹¹⁵ [GeEW], 70, s. 101; 91, s. 119–121; 163, s. 191–192.

¹¹⁶ Podrobně viz např. [Fl], s. 117–156; [Hu]; [He]; [Sa3], s. 262–264 ad.

¹¹⁷ [Sa1], s. 59–81.

¹¹⁸ Viz [Sa2], s. 171–174 a [Hu], s. 156–158; dále např. [Sa3], s. 267; [Ba1], s. 648; [Fl], s. 147–156.

¹¹⁹ Na rozbor traktátu *Rogatus a pluribus* viz např. [Si3].

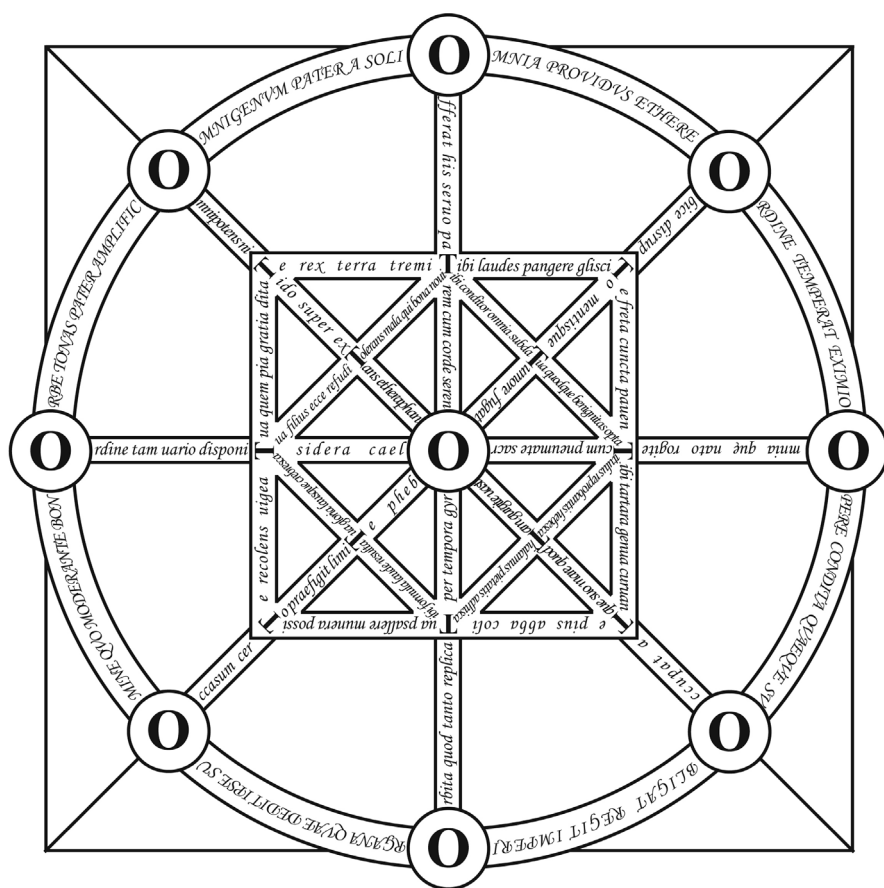

Obr. 5 – Gerbertova figurální báseň pro císaře Ottu II.

kteřá vznikla pravděpodobně v polovině roku 983 u příležitosti korunovace ještě ne tříletého Otty III. Jako Gerbertovo dílo byla identifikována těsně před koncem minulého století, na základě rozložení jednotlivých veršů do podoby mřížkové básně, do níž je vetkán akrostich, končící Gerbertovou dedikací manželskému císařskému páru Ottovi II. a Theofanó.¹²⁰

Pro dějiny matematiky je zajímavé, že akrostické verše mřížkové básně ukazují symboly západoarabských číslic, které jsou v pozoruhodné shodě s jejich podobou z Vigilova rukopisu, o němž bylo pojednáno výše. Navíc slova akrostichu jsou volena tak, aby naznačovala i způsob psaní těchto číslic, což napovídá jejich zamýšlenému pedagogickému využití. K devíti číselným figurám, jak o nich referoval v souvislosti s Gerbertovým abakem Richer z Remeše,

¹²⁰ Viz zejména [Bc], který ovšem navrhol dataci k roku 972; [Nu2] nebo [Nu5]. Edici nabízí vedle zmíněných textů také [Fig].

O R G A N A Q V A E D E D I T I P S E S U O
 T E P I U S A B B A C O L I T
 T U A P S A L L E R E M U N E R A P O S S I T
 O M N I E Q V O M O D E R A N T E B O N O
 O R B E T O N A S P A T E R A M P L I F I C O
 T E R E C O L E N S U I G E A T
 T U A Q U E M P I A G R A T I A D I T A T
 O M N I G E N V M P A T T E R A S O L I O
 O M N I A P R O V I D V S E T H E R E O
 T E R E X T E R R A T R E M I T
 T I B I L A U D E S P A N G E R E G L I S C I T
 O R D I N E T E M P E R A T E X I M I O
 O P E R E C O N D I T A Q V A E Q V E S V O
 T E F R E T A C U N C T A P A U E N T
 T I B I T A R T A R A G E N U A C U R U A N T
 O B L I G A T A C R E G I T I M P E R I O
 O R B I T A Q U O D T A N T O R E P L I C A T P E R T E M P O R A G Y R O
 T I B I F O R M U L A L A U D E R E S U L T A T
 T U A G L O R I A L A U S Q U E C R E B R E S C A T
 O C C A S U M C E R T O P R A E F I G I T L I M I T E P H E B O
 O R D I N E T A M U A R I O D I S P O N I T S I D E R A C A E L O
 T U A F I L I U S E C C E R E F U D I T
 T O L E R A N S M A L A Q U I B O N A N O U I T
 O M N I P O T E N S N I T I D O S U P E R E X T A N S E T H E R A P H A N O
 O F F E R A T H I S S E R U O P A T R E M C U M C O R D E S E R E N O
 T I B I C O N D I T O R O M N I A S U B D A T
 T U A Q U O D Q U E B E N I G N I T A S O P T A T
 O B I C E D I S R U P T O M E N T I S Q U E T U M O R E F U G A T O
 O M N I A Q U A E N A T O R O G I T E T C U M P N E U M A T E S A C R O
 T I T U L U S R E P R O B A N T I S H E B E S C A T
 T H A L A M U S P I E T A T I S A D H I S C A T
 O C C U P A T A T Q U E S U O M A R E Q U O D T A M G U R G I T E U A S T O

Obr. 6 – Gerbertova báseň pro císaře Ottu II. rozložená na mřížkovou báseň s akrostichem

je dále přidána triquetra a řecká omega, tj. řecká číslice 800, možný to symbol obnovení západního císařství korunovací Karla Velikého. Pak by jistě nebylo náhodou, že celá oslavná báseň má právě přesně 800 písmen (viz obr. 6).

Akrostická figurální báseň velmi přesvědčivě vystihuje ottonskou vizi uspořádání tehdejší Evropy, roli a postavení císaře, včetně legitimacy jeho moci, která je dána samotným Bohem.¹²¹ Je-li autorem básně skutečně Gerbert, což se zdá být docela dobře možné, pak je to zcela v souladu s jeho kroky po smrti Ottu II., kdy po krátkém pobytu na císařském dvoře v Pavii zamířil zpátky do Remeše s jasným úkolem: Pokusit se zajistit loajalitu a podporu tehdy ještě

¹²¹ Blíže viz např. [Nu7].

ne čtyřletému císaři proti opětovně sílícím ambicím a snahám po královském a císařském titulu Jindřicha Bavorského, zvaného Svárlivý. Tento bratranec Otty II., který se již v 70. letech neúspěšně pokoušel ohrozit otonskou dynastií, po smrti Otty II. na čas zajal Ottu III. a nechal se prohlásit za krále, ale nakonec i díky výrazné diplomatické pomoci remešského arcibiskupa rezignoval a stáhl se do Bavorska.¹²²

Gerbert, který již patrně před svou cestou do Itálie pomáhal arcibiskupovi Adalberonovi se správně-diplomatickou agendou,¹²³ se po návratu do Remeše stal sekretářem a snad i nejbližším Adalberonovým spolupracovníkem. Aktivní podpora nároků Otty III. na trůn, o níž máme jasnější představu především zásluhou Gerbertovy korespondenční sbírky,¹²⁴ se ukázala být úspěšná jak pro saskou dynastii, tak později pro Gerberta samotného. Spletitá politická situace však nepanovala pouze v případě mladičkého císaře, ale také kolem francouzské (západofranské) královské koruny. V tomto případě byla Remeš jakožto královské korunovační město jedním z podstatných hybatelů dění.

Arcibiskup Adalbero a jeho spolupracovník Gerbert se ve střetu mezi Karlovci a Kapetovci střídavě stavěli na tu či onu stranu.¹²⁵ Po smrti Kapetovce Lothara I. v roce 986 sice podpořili jeho syna Ludvíka V., ale čile se stýkali i s Hugonem Kapetem, který se po brzké Ludvíkově smrti ucházel o trůn, který nakonec i s pomocí remešské arcidiecéze získal (987) na úkor Karla Dolnolotrinského, bratra Lothara I. a Ludvíkova strýce.¹²⁶ Podobně jako dříve Otta II. i Hugo Kapet (rovněž z královského rodu – vnuk Roberta I.) chtěl využít Gerbertových služeb a povolal ho na čas k sobě na dvůr.¹²⁷ Ačkoli se Gerbert po návratu z Itálie zřejmě dlouho rozhodoval, kam povedou jeho další kroky, zdá se, že naléhavost a Gerbertem pocíťovaná akutnost diplomaticko-politických úkolů vyřešily tento problém za něj. Ve 2. polovině 80. let se sice částečně vrátil k pedagogické a intelektuální práci,¹²⁸ ale zdá se, že postupně jej plně pohltily dynastické a územní třenice, politické obchody, dohadování, handrkování, intriky a spory. Z jeho korespondence lze vytušit, že si, na rozdíl od počátku 80. let a trpké zkušenosti z Bobbia, na toto prostředí brzy zvykl a dokázal se v něm pohybovat jako málokdo.

¹²² Viz např. [Thi], III, 26–IV, 5, s. 130–137.

¹²³ [GeEH], App. I, s. 234–236.

¹²⁴ [GeEW], 30–39, s. 53–68.

¹²⁵ Viz např. [GeEW], 48–51, s. 77–81, resp. 57–59, s. 87–91. Srov. např. [Nu6] či [Nu8].

¹²⁶ Srov. [GeEW], 73–75, s. 103–106; resp. 89, s. 117–118.

¹²⁷ Blíže viz kupř. [GeEW], 107, s. 136–137; 111–112, s. 139–141; resp. 120, s. 147–148 ad.

¹²⁸ Kupř. horologický dopis bratru Adamovi – viz [GeEW], 153, s. 180–181 či výše zmiňované žádosti o hvězdný glóbus, včetně *Listu 6* této knihy, za zmínku jistě stojí také možné dokončení *Geometrie* či sepsání zmíněného spisu *Rogatus a pluribus*. Srov. např. [Si1].

Dalším průlomovým okamžikem v Gerbertově životě se stala Adalberonova smrt na počátku roku 989. Gerbert se nestal jeho nástupcem, ačkoli ho údajně jako novou hlavu arcidiecéze označil sám zesnulý arcibiskup.¹²⁹ Politicko-strategické úvahy přiměly Hugona Kapeta jmenovat novým arcibiskupem Karlovce Arnulfa, synovce Karla Dolnolotrinského. Tento Hugonův tah přinesl řadu potíží. Arnulf (i pod jeho vedením působil Gerbert zprvu jako sekretář¹³⁰) pomohl svému strýci obsadit Remeš a postavil se do opozičních řad vůči Kapetovcům. Gerbert byl oběma stranami vyzýván ke spolupráci: Karlovcí nabízeli za svou podporu úřad biskupa v Laonu, Hugo Kapet se nebránil revokaci svého rozhodnutí a dával Gerbertovi k dispozici remešské arcibiskupství.¹³¹ Gerbert se rozhodl zůstat na straně Kapetovců, na počátku roku 990 se spojil s králem a zřekl se jakékoli další spolupráce s Karlovcí.¹³² Na následné synodě v klášteře sv. Basileje ve Verzy nedaleko Remeše byl Arnulf sesazen a novým arcibiskupem se stal Gerbert.¹³³

Od roku 991 se ujal správy arcidiecéze, ovšem přes dokonalou znalost prostředí a bezpochyby vysoké renomé, které v Remeši měl, stín pochybností nad jeho jmenováním zůstal. Důsledky nebezpečných mocenských her, jichž byl nedávno účasten a jež dost možná i aktivně režíroval, a nestálá podpora krále Hugo Kapeta tyto pochybnosti ještě posilovaly. Navíc i sesazený nelegitimní syn Lothara I. Arnulf, kterého Hugo nechal uvěznit, měl v Remeši určitou podporu. Když se návdavkem papež Jan XV. zdráhal uznat rozhodnutí synody ve Verzy a zpochybnil její právoplatnost, a několikrát oboustranné výzvy ke vzájemnému setkání a řešení situace zůstaly nevyslyšeny,¹³⁴ pozice Gerberta v Remeši se stále zhoršovala. Spor o remešské arcibiskupství vyvrcholil roku 995, kdy papežský legát Lev, opat kláštera sv. Bonifáce a Alexia z římského Aventina, na synodách v Mouzonu a v Remeši¹³⁵ oficiálně zamítl právoplatnost Gerbertova jmenování a potvrdil dřívější Arnulfovou volbu.¹³⁶

Gerbert se snažil o změnu tohoto rozhodnutí a pokoušel se získat spojence pro svou věc,¹³⁷ ale podobně silná (nebo spíše ještě silnější) byla opozice vůči němu.¹³⁸ Když roku 996 zemřel Hugo Kapet, obrátil se Gerbert na Ottu III.,

¹²⁹ [GeEW], 152, s. 179; srov. také [GeEW], 150, s. 177.

¹³⁰ [GeEW], 157, s. 185–186; resp. 160, s. 188–189.

¹³¹ Viz [GeEW], 164, s. 192–193; resp. 170–173, s. 197–200; srov. také např. [Gl], s. 94–97.

¹³² [GeEW], 170–171, s. 197–198; resp. 178, s. 205–206.

¹³³ Detaily nabízí [ARB]; blíže viz také např. [Dc], s. 103–124; [Ca]; [Gl], s. 93–109; srov. také [Rch], IV, 50–73, s. 263–283.

¹³⁴ [Leo], c. 343–344 nebo [GeEW], 188, s. 225–226.

¹³⁵ Podrobněji např. [ACC] a [ACM].

¹³⁶ Viz např. [Leo] nebo [Rch], IV, 95–100, s. 296–301.

¹³⁷ Viz [GeEW], 190–191, s. 227–230; 196–197, s. 238–239; resp. 199, s. 242.

¹³⁸ Za všechny viz např. [AbA], c. 668C–670D; [AbE], 1, c. 419C–421D; [Ada], c. 777–778 či [Aim], 11, c. 401A–402A.

s jehož pomocí (a dost možná i s důvěrou v nového papeže Řehoře V., který byl Ottovým bratrancem) doufal, že získá arcibiskupství zpět. Stal se však pravý opak a na počátku roku 997 byl na pavijské synodě znovu Římem podpořen Arnulf. Gerbert se tak musel začít smiřovat se svou porážkou.¹³⁹

1.4 Arcibiskup a papež

Také proto se od roku 996 stále častěji objevují doklady o jeho pobytu na císařském dvoře Otty III.¹⁴⁰ a v průběhu následujícího roku se s Remeší definitivně rozešel. Mladý Otto III. přijal Gerberta jako svého poradce a učitele,¹⁴¹ čímž rozšířil svou družinu, kterou se obklopoval na svých neustálých cestách.¹⁴² Gerbert se tak mohl vrátit k pedagogickým a intelektuálním činnostem, které ho dříve tolik proslavily: Podle zprávy Dětmara z Merseburku sestrojil v Magdeburgu *horologium*, tedy patrně jakýsi časoměrný přístroj¹⁴³ a účastnil četných učených rozprav na císařském dvoře.

Asi nejznámější z nich je logická disputace o predikaci, jejíž hlavní teze zachytil, patrně na císařovo přání, ve svém logickém traktátu *De rationali et ratione uti*.¹⁴⁴ Toto dílo je velmi originálním dokladem práce s logickými antickými díly na sklonku 10. století.¹⁴⁵ Řeší se v něm otázka vztahu mezi subjektem a predikátem a možnost vypovídání většího o menším, to vše na základě výroků z Porfýriova *Úvodu k Aristotelovým Kategoriiám*.¹⁴⁶ Svou strukturou je někdy označováno za jistou prvotní verzi toho, co později formalizovalo a ustálilo do struktury tzv. scholastické metody, která se do školských a učeneckých kruhů začala postupně prosazovat v průběhu 12. století.¹⁴⁷

Pobyt na císařském dvoře však byl pouze dočasný – už v dubnu 998 byl vlastně již podruhé, nyní ovšem se souhlasem všech stran, jmenován arcibiskupem, tentokrát ovšem v Ravenně, tedy v mnoha ohledech na ještě vlivnějším místě,¹⁴⁸ než tomu bylo v případě Remeše, kde zůstal zapsán jako nelegitimní arcibiskup.¹⁴⁹ Tímto jmenováním byl ukončen desetiletý spor o remešskou

¹³⁹ [GeEW], 192, s. 230–233; 203–204, s. 245–246; resp. 208, s. 249–250.

¹⁴⁰ Viz [GeEW], 213–216, s. 254–258; srov. např. [Ri2], s. 166.

¹⁴¹ [GeEW], 186, s. 221–223. Srov. např. [Zi].

¹⁴² Blíže viz např. [Lg], s. 89–94.

¹⁴³ [Thi], VI, 100, s. 392.

¹⁴⁴ [Si2], s. 70–72.

¹⁴⁵ Zejména s Aristotelem, Profýriem a Boethiem. Jde především o spisy [ArCatL], s. 1–41 (tedy [ArCat], s. 1–15; česky [ArKat]); [ArDeIL], s. 5–38 (tedy [ArDeI], s. 16–24; česky [ArOV]); [Isag], s. 5–31 (česky [IsaM]); [Bo1I] a [Bo2I].

¹⁴⁶ [Si2], s. 72; viz také [Isag], s. 12–13; resp. s. 22. Tuto problematiku řeší i jiné texty vzniklé kolem roku 1000 – viz [Ono], s. 3–139; srov. také např. [Rk], s. 64 ad.

¹⁴⁷ [Si2], s. 53; podrobný rozbor pak s. 53–58; srov. také např. [Fr].

¹⁴⁸ [RP5], V, 166, s. 52; podrobněji viz např. [Va], s. 259–261.

¹⁴⁹ Viz např. [Thi], VI, 100, s. 392.



Obr. 7 – Papež Silvestr II., portrét v bazilice svatého Pavla za hradbami v Římě

arcidiecézi¹⁵⁰ a zároveň Gerbert přestal být oficiálně opatem v Bobbiu.¹⁵¹ Ve svém novém působišti se zřejmě rychle zabydlel, najednou v jeho listech ustávají zmínky o zdravotních těžkostech, únavě a vyčerpání, které se nezdá, že by se objevovaly v předchozích letech,¹⁵² a v úzké kooperaci s papežem i císařem se pustil do správy svěřeného úřadu.¹⁵³ Z ravenského období nebo z doby pobytu na dvoře Otty III. pochází i poslední dopis, který je součástí této knihy. Gerbert v něm objasňuje Adelboldovi, tehdy učiteli v Lobbes, později utrecht-skému biskupu, odlišné způsoby určování výměry (obsahu) rovnostranného trojúhelníku podle aritmetického a geometrického umění (*List 7*).

Gerbertovo působení v arcibiskupském úřadě bylo poměrně krátké. V únoru 999 totiž náhle zemřel teprve šestadvacetiletý papež Řehoř V. a císař obratem prosadil Gerberta jako novou hlavu katolické církve. Dne 2. dubna 999 se pod jménem Silvestr II. ujal své nové role.¹⁵⁴ Do jisté míry v souladu

¹⁵⁰ Srov. [Rch], IV, 109, s. 309. Gerbert sám, již jako papež Silvestr II., rovněž potvrdil všechna Arnulfova práva na remešské arcibiskupství – viz [GeED], 3, c. 273B–274B.

¹⁵¹ Viz [O3D], 303, s. 728–730 nebo [To], s. 74.

¹⁵² Např. [GeEW], 204, s. 246; resp. 208, s. 249–250 nebo [Si2], s. 70.

¹⁵³ Viz např. [O3C], 23–24, s. 50–52.

¹⁵⁴ Viz např. [Thi], IV, 43, s. 181; resp. VI, 100, s. 392; [AnC], 999, s. 189.

s tzv. *Gerbertovou legendou*, tedy např. se zprávami Viléma z Malmesbury či Waltera Mapa, Gerbertově cestě z Remeše do Ravenny a následně do Říma pomohla výrazná podpora vládnoucích rodů, jejichž příslušníky patrně osobně učil. Zatímco věrnost saské dynastii Ottonů se Gerbertovi zřejmě plně vrátila, podpora Kapetovců (dost možná i zásluhou mnohem nejasnějšího Gerbertova postoje k nim) se ukázala být spíše zdrojem mnoha potíží.

Silvestr II. se již ke svobodným uměním příliš nedostal, neboť v papežském postavení se aktivně angažoval v mnoha směrech: četné synody, otázky klášterních statutů a vlastnických práv, řešení vzniklých úkolů v církevní správě od pyrenejského poloostrova po Kyjevskou Rus a od Středozemního moře po Skandinávii atp.¹⁵⁵ Dopředu deklaroval zájem o posílení církevní jednoty, čemuž měla napomoci i úzká spolupráce s císařskou mocí.¹⁵⁶ To se odráží také asi v jeho nejnámějších počinech – zřízení arcibiskupských stolců v Hnězdně a Ostríhomi.¹⁵⁷ Byla tu však i řada problémů, s nimiž se Gerbert vyrovnával obtížně: např. v Římě mu jako cizinci nebyli zdaleka všichni pozitivně nakloněni (pod nátlakem musel na čas město opustit), z jihu se tlačili Saracéni, ne vždy se na důležitosti akcí shodl s císařem atp. Smrt Otty III. na počátku roku 1002 nezměnila nic na jeho dřívějších záměrech, v nichž s rozdílnými výsledky pokračoval až do své smrti 12. května 1003.¹⁵⁸

Smrt papeže Silvestra II. je velmi barvitě popsána u Viléma z Malmesbury a Waltera Mapa a pokaždé je vztažena k jeho umění černé magie. Vilém zaznamenal, že si Gerbert po astrologických a astronomických zkoumáních zhotovil tajemnou mluvící hlavu, která mu např. potvrdila, že se jednou stane papežem. Od této hlavy se také dozvěděl, že nezemře dříve, než bude celebrotvat mši v Jeruzalémě. Domníval se tedy, že má ještě spoustu let před sebou, neboť se na žádnou pouť do Svaté země nechystal. Jenže magická socha pod Jeruzalémem rozuměla římský kostel sv. Kříže Jeruzalémského, což Silvestr poznal až těsně před jednou ze série tří mší, které zde měl sloužit: Stížen bolestmi a nemocemi nebyl schopen do kostela dorazit, poznal svůj omyl, načež si k sobě zavolal kardinály, kterým vylíčil své spolčení s ďáblem a všechny hrůzné činy, jichž se dopustil. Ohromení kardinálové pak za tichého úžasu sledovali, jak si rozumu zbavený a bolestí šílící papež odřezává jednotlivé části těla, dokud nezemřel v ďábelském utrpení.¹⁵⁹

¹⁵⁵ Blíže viz např. [GeED], 1–15, c. 269–286; [O3C], 25, s. 53 nebo [RP7], VII, 26, s. 18; resp. VI, 67–68, s. 50 atd. Srov. např. [Sp], s. 281–307 nebo [Ro2].

¹⁵⁶ [GeEW], 181, s. 213; dále také např. [RPR], 3902, s. 496 nebo [O3D], 321–322, s. 747–748 etc.

¹⁵⁷ Z pramených zdrojů viz zejména [GeED], 5, c. 274D–276C; [O3D], 339, s. 769; [Thi], IV, 45, s. 182–187; resp. 199; [CrP], I, 6, s. 428–429; [VS1], s. 227–228 nebo [VS2], 8, s. 232–233.

¹⁵⁸ Srov. kupř. [GeED], 9, c. 279C–281B; [RP4], IV, 4, s. 67; resp. I, 3, s. 116; [Hal], s. 89; [AnB], 1002, s. 25; [Gra], V, 111, s. 338 ad.

¹⁵⁹ [Wil], II, 172, s. 292–294.

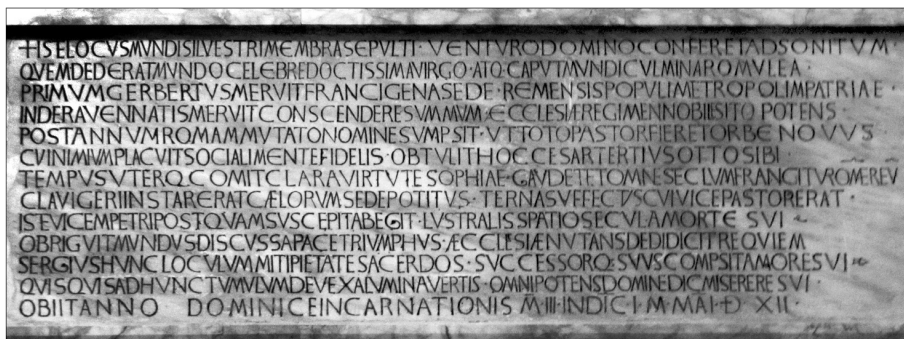

Obr. 8 – Epitaf z lateránské baziliky v Římě

Walterův příběh je vlastně totožný, pouze mluvící hlavu nahradila Meridiana, která se Silvestrovi II. zjevila během mše v kostele sv. Kříže Jeruzalémského. Když papež poznal, že jeho život je u konce, svolal kardinály a ostatní lid, pokorně se vyznal ze všech špatných činů a poslední dny strávil pokáním, v dobré víře a v usmíření. Ani smrt však nezabránila jeho dalšímu tajemnému působení – z jeho hrobky v lateránské bazilice sv. Janů kanou kapky, jejichž intenzita zesílí, když se v Římě stane něco zlého, v případě blížící se smrti úřadujícího papeže voda stéká až na podlahu. Na závěr svého vyprávění Walter doplňuje, že Silvestrův pontifikát byl (oproti většině jiných papežů) pro římskou církev velkým přínosem, neboť dokázal své úkoly plnit jasně, s vizí a s pevným odhodláním, na čemž nic nemění ani Gerbertovo dábelské spiklenectví.¹⁶⁰

Silvestr II. byl vskutku pohřben v bazilice sv. Janů v Lateráně a třebaže se ve středověku povětšinou stal symbolem dábelsky nečistého vědění a přemrštěných osobních ambicí, které úspěšně šířila tzv. *Gerbertova legenda*, není Walterovo pozitivní ocenění jeho správy římské církve ojedinělé. Za všechny lze zmínit papeže Sergia IV., který nastoupil na svatopetrský stolec jen 6 let po Silvestrově smrti, jenž si svého dřívějšího předchůdce velmi vážil a svůj vztah vyjádřil ve svých dokumentech i v oslavném epitafu (dodnes je k vidění v lateránské bazilice), v němž mj. Silvestrův odchod ze světa spojuje s nastávajícím temnem nad křesťanským světem, v němž končí vláda pokoje a vzájemné jednoty.¹⁶¹

¹⁶⁰ [Gua], IV, 11, s. 360–362.

¹⁶¹ [Gra], V, 111, s. 338; resp. [SED], 1–2, c. 1499D–1502B.